

CE	DORMA GmbH + Co. KG	04		
	Postfach 4009 58 247 Ennepetal	4 8	4/5/6	1 1 3
0432 - BPR 0037	EN 1154:1996+A1:2002	3	8	4/5/6
	EN 1155:1997+A1:2002	3	8	4/5/6

Dangerous substances: None

Montageanleitung DORMA EMF
Türschließer mit
elektromagnetisch-hydraulischer
Feststellvorrichtung
Kopfmontage-Bandgegenseite

Der EMF darf in Kopfmontage an solchen Feuerschutztüren verwendet werden, für die eine Eignung des DORMA Türschließers TS 73 in Kopfmontage durch Zulassungsbescheid oder Prüfungszeugnis einer anerkannten Prüfanstalt nachgewiesen ist.

Anwendungstabelle

Türbreite bis	Türschließer Größe
1100 mm	EN 4
1250 mm	EN 5
1400 mm	EN 6

Technische Daten
 Leistungsaufnahme: ca. 2,0 Watt
 Betriebsspannung: 24 V DC ± 15%
 Einschaltdauer: 100% ED
 Ausrückmoment: Größe EN 4 = ca. 55 Nm
 Größe EN 5 = ca. 60 Nm
 Größe EN 6 = ca. 65 Nm

Eine Türöffnung bis 180° ist nur dann möglich, wenn das Gesamtmaß: Sturzleile + Türblattstärke + Drehpunktabstand der Bänder zur Tür = 70 mm nicht übersteigt.

Bei Bedarf kann ein verlängertes Gestänge eingesetzt werden.

Stromzuführung

Der EMF wird an Steuerspannung 24 V DC ± 10% angeschlossen.
 Das Stromzuführungskabel (1) wird (im Türrahmen) direkt bis unter den Schließer (2) bzw. unter die Montageplatte (3) (siehe Abb. 1 - 4) verlegt.

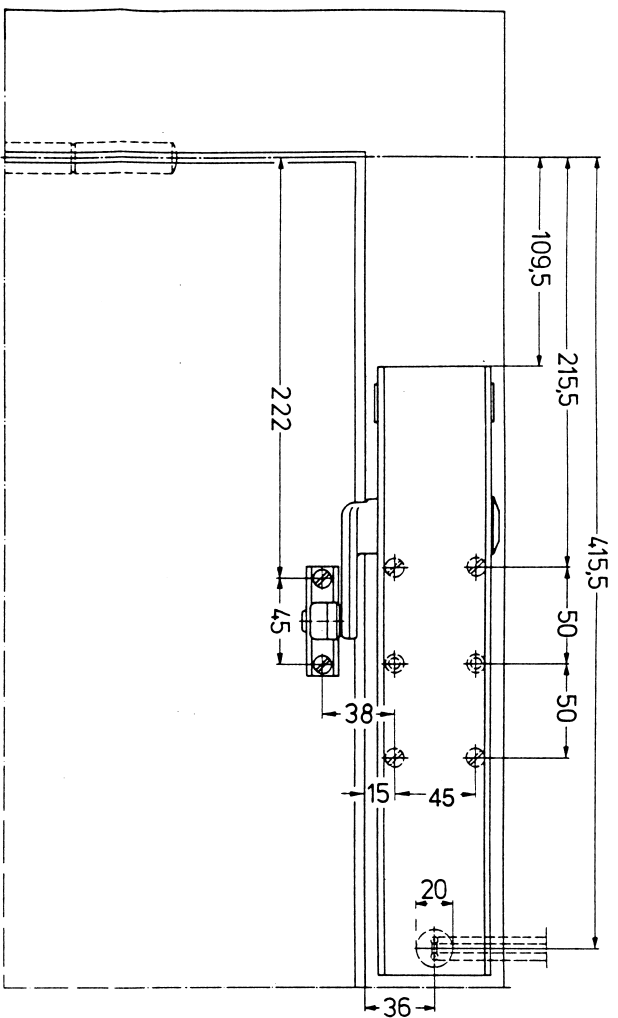

DIN-rechts
DIN-links spiegelbildlich

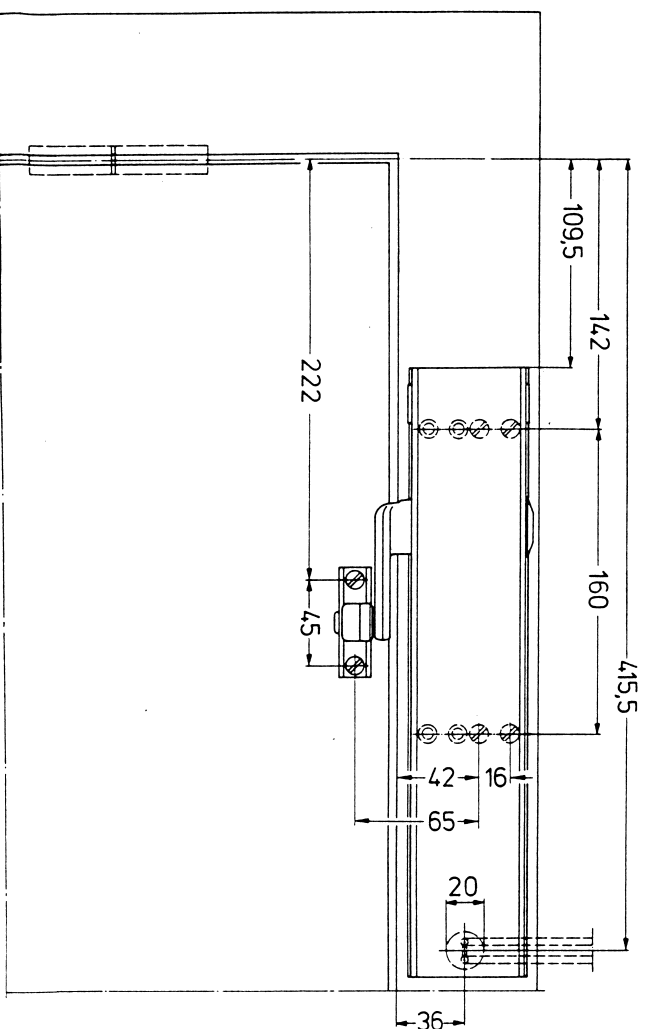

DIN-rechts
DIN-links spiegelbildlich



Abb. 2



Abb. 4

Anderungen vorbehalten

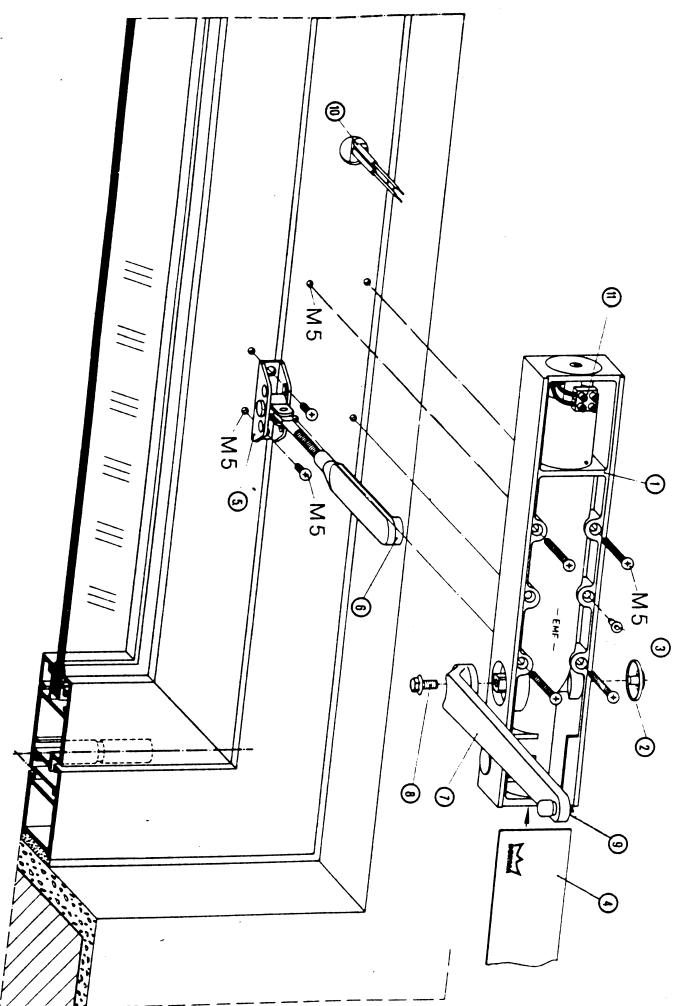
Abb. 3 EMF-Kopfmontage (Direktbefestigung)

Montage

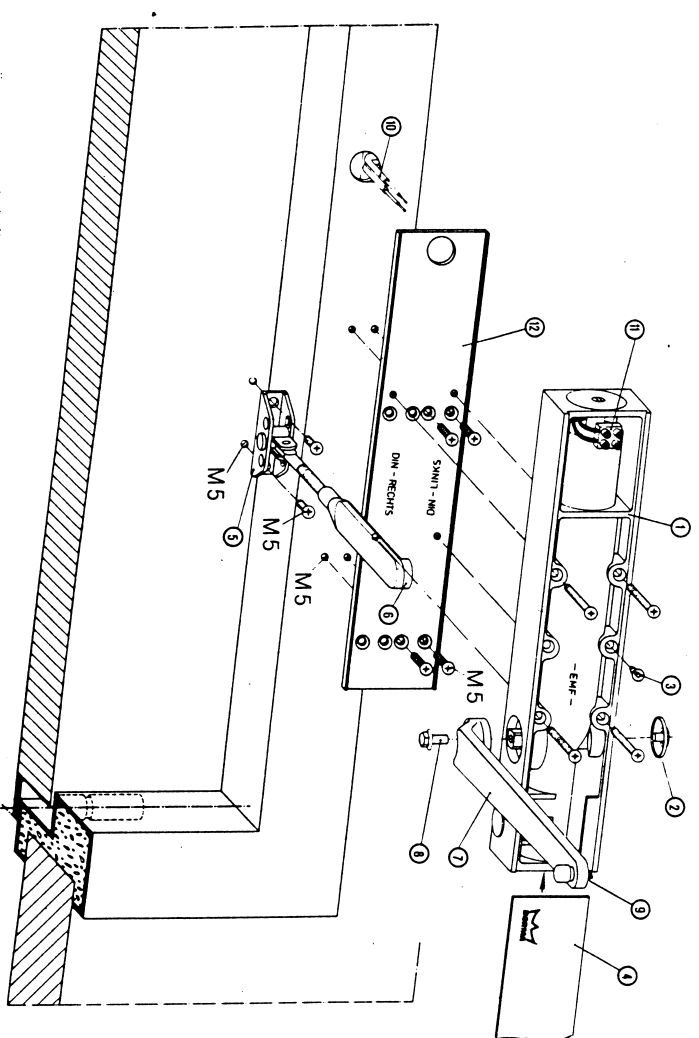
- Türhandmitte mit Bleistift auf Bandgegenseite übertragen.
- Anschlagsschablone an Bandgegenseite auf Türrahmen auflegen und Befestigungsbohrungen anzeichnen.
- 6 x (4 x Türrahmen, 2 x Türblatt) Kerndurchmesser für M5 bohren und Gewinde schneiden.
- Stromzuführungskabel (1) durch 20 mm Bohrung der Schließerückwand ziehen und Schließer (2) am Türrahmen anschrauben (Senkkopfschrauben).
- Kabelenden des Stromzuführungskabels (1) in Lusterklemme (10) einführen und verschrauben.
- Hebel (3) auf Schließerachse setzen und mit Sicherungsschraube (3) fest anziehen (SW 10).
- Scharnier (4) am Türblatt befestigen und Spannmutter (5) mit Hebel (3) im Gelenk verbinden. Angaben auf der Anschlagsschablone über Einstellung mit oder ohne Endschlag beachten!
- Schließerwindigkeit am Regulierventil (6) einstellen.
- Abdeckkappe (7) auf nicht benutztes Achsende des Schließers (2) aufschrauben. Schließer-Sicherung (8) einstecken und Dekor-Schieber (9) in Schwalbenschwanzführung einschieben.

Abb. 4 EMF-Kopfmontage mit Montageplatte

Art.-Nr. 7380 N
 Die Montageplatte wird eingesetzt, wenn Direktbefestigung nicht möglich ist.
 Alle weiteren Montagearbeiten wie unter EMF Direktbefestigung beschrieben.

Funktionsprüfung der Feststellung

- Spannung anlegen.
- Tür bis min. 80° öffnen und langsam loslassen. Die Feststellung erfolgt stufenlos im gewünschten Türöffnungswinkel ab ca. 75° (Feststellpunkt gleich Haltepunkt minus ca. 3° (Rückfederung)).
- Bei manueller Betätigung bzw. Stromausfall wird die Feststellung aufgehoben, der Schließer (2) schließt die Tür.